

記 事
DESCRIPTION

- 1. サーマルプロテクターの取付
- 1-1. 動作温度: 120°C±5°C
- 1-2. 復帰温度: 80°C±15°C

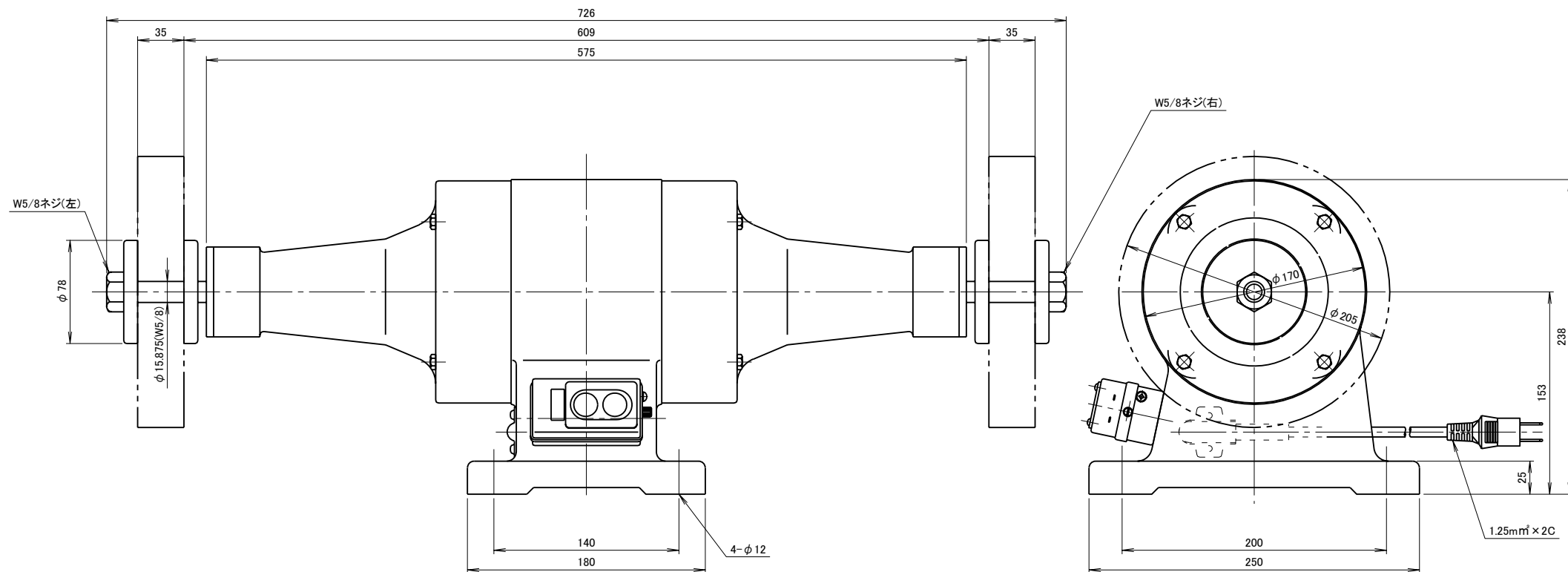

※バフは付属されておりませんので、別途入手の上、取り付けてご使用下さい。

仕 様 SPECIFICATIONS				日 付 DATE	尺 度 SCALE	第 3 角 法 3RD. ANGLE PROJECTION	型 式 TYPE
電 動 機 MOTOR OUTPUT	0.4kW×2P	周 波 数 (Hz) FREQUENCY	50 60	2011.01.24	1/3		B-205S
電 源 電 圧 POWER SUPPLY	1φ×100V	回 転 数 (min ⁻¹) REVOLUTION	3000 3600	製 図 DRAWN	検 査 CHECKED	承 認 APPROVED	名 称 NAME
定 格 RATING	30min	電 流 (A) CURRENT	6.8 6.2	江 口	曙 尾	野 末	バフグラインダ 外形寸法図
絶 縁 等 級 INS. CLASS	E	バ フ 寸 法 (mm) DIMENSIONS BUFFING WHEELS	φ205×t35×φ15.875 (Out Diameter×Thickness ×Hole Diameter)	 淀川電機製作所 YODOGAWA ELECTRIC TOOL MFG. CO.			単 位 UNIT
塗 装 色 COATING COLOR	N-5	重 量 (kg) WEIGHT	32.0				mm
無印 MARK	2011.01.24	図枠、回転数単位の変更及び電源線追加	江口	改 訂 来 歴 REVISIONS			担 当 REVISED