

記 事
DESCRIPTION

- 1. サーマルプロテクターの取付
- 1-1. 動作温度:120°C±5°C
- 1-2. 復帰温度:80°C±15°C

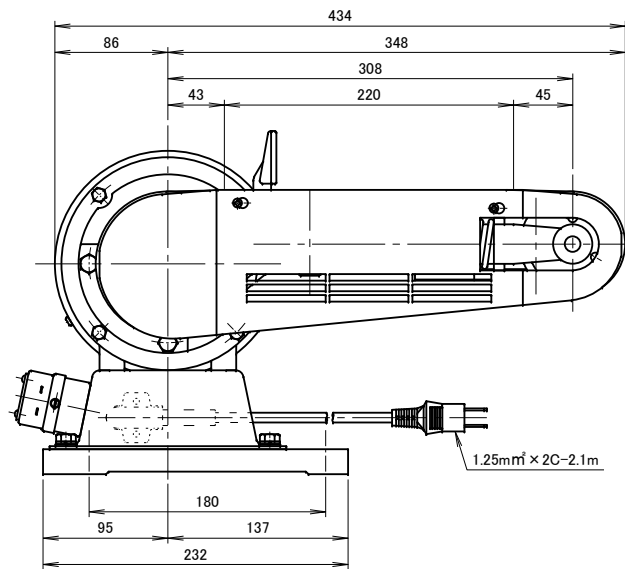
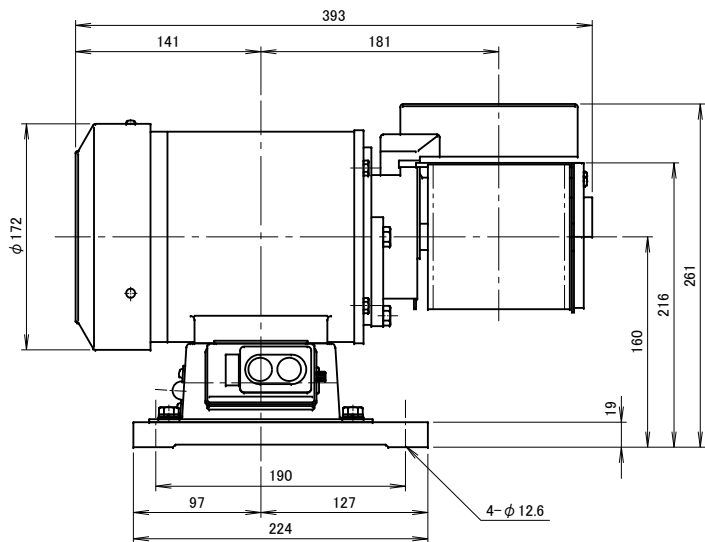
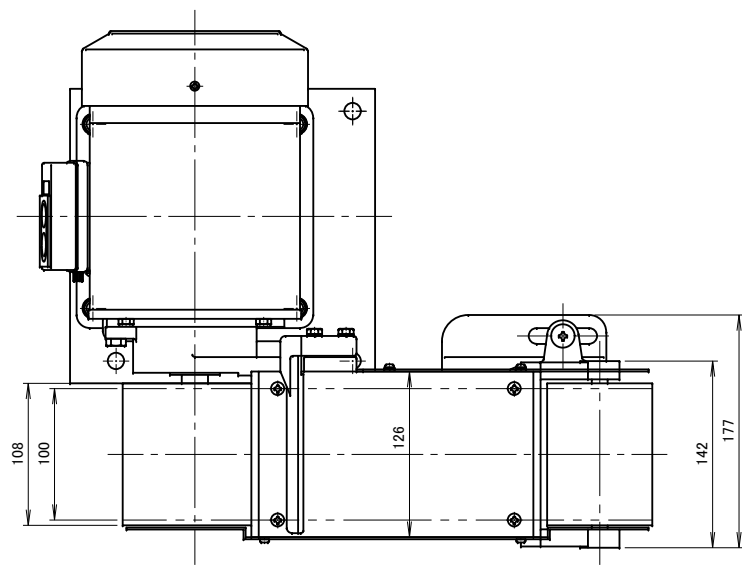

仕 様 SPECIFICATIONS				日 付 DATE	尺 度 SCALE	第3角法 3RD ANGLE PROJECTION	型 式 TYPE
電 動 機 MOTOR OUTPUT	0.4kW×2P	周 波 数 (Hz) FREQUENCY	50 60	2019.07.23	1/4		YS-1N
電 源 電 圧 POWER SUPPLY	1φ×100V	電 流 (A) CURRENT	7.0 6.5	製 図 DRAWN	検 査 CHECKED	承 認 APPROVED	名 称 NAME
定 格 RATING	S2 30min	周 速 (m/s) PERIPHERAL VELOCITY	17.2 20.7	江 口	踞 尾	野 末	ベルトグラインダ 外形寸法図
絶 縁 等 級 INS. CLASS	E	ベルトサイズ (mm)					単 位 UNIT
塗 装 色 COATING COLOR	N-5	DIMENSIONS	W100×915L (Width×Length)				mm
質 量 (kg) WEIGHT	28.1	ABRASIVE BELT					図 番 DWG. NO.
符 号 MARK	日 付 DATE	改 訂 来 歴 REVISIONS	担 当 REVISIED	 淀川電機製作所 YODOGAWA ELECTRIC TOOL MFG. CO.			G16101