

吸込口金詳細図(1/3)

記 事 DESCRIPTION	
1. サーマルプロテクター	
1-1. 動作温度:120	5
1-2. 復帰温度:80	15

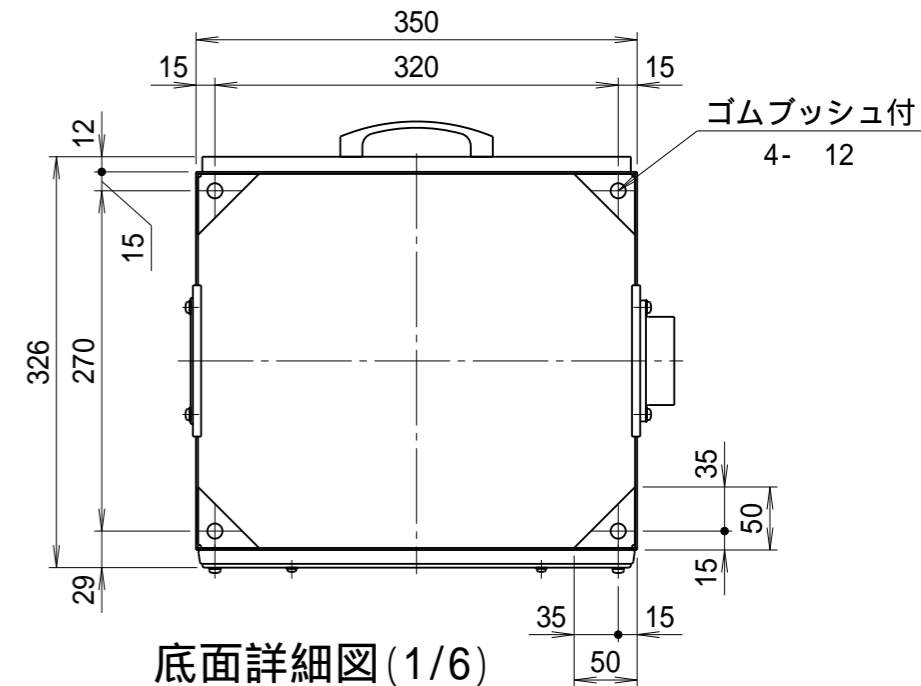

底面詳細図(1/6)

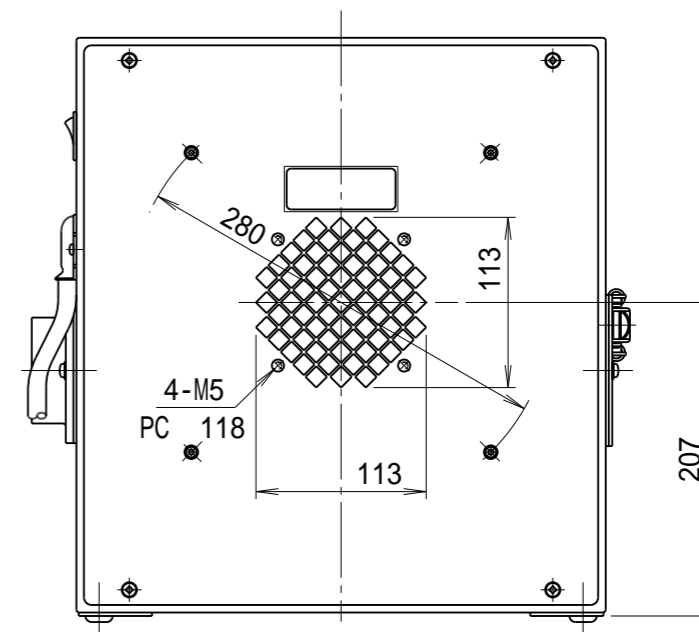
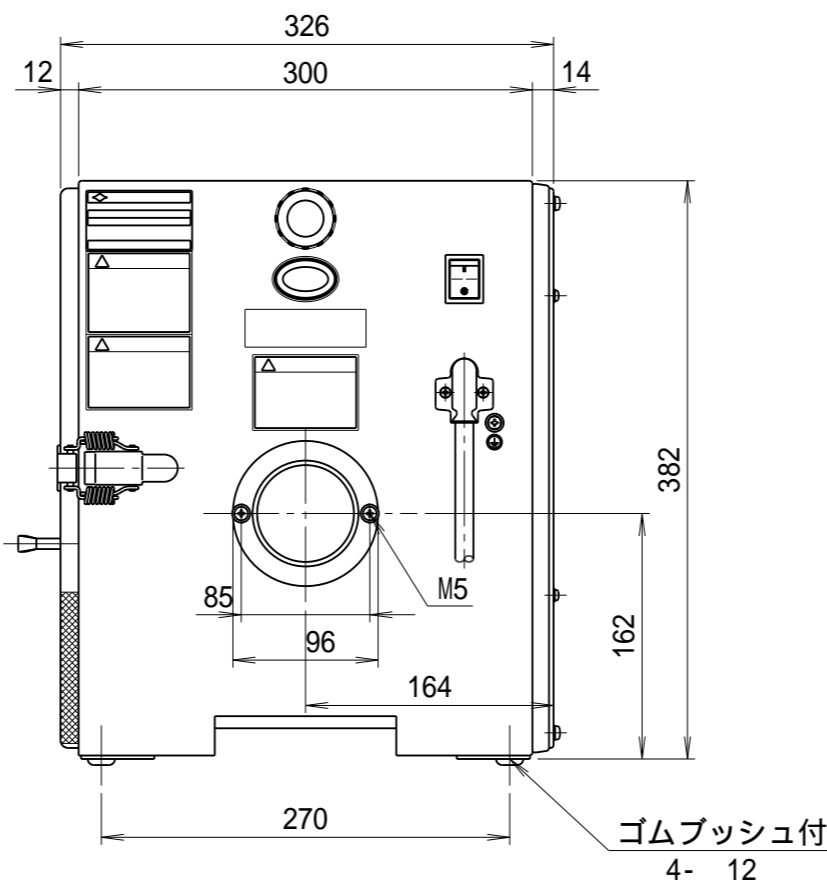
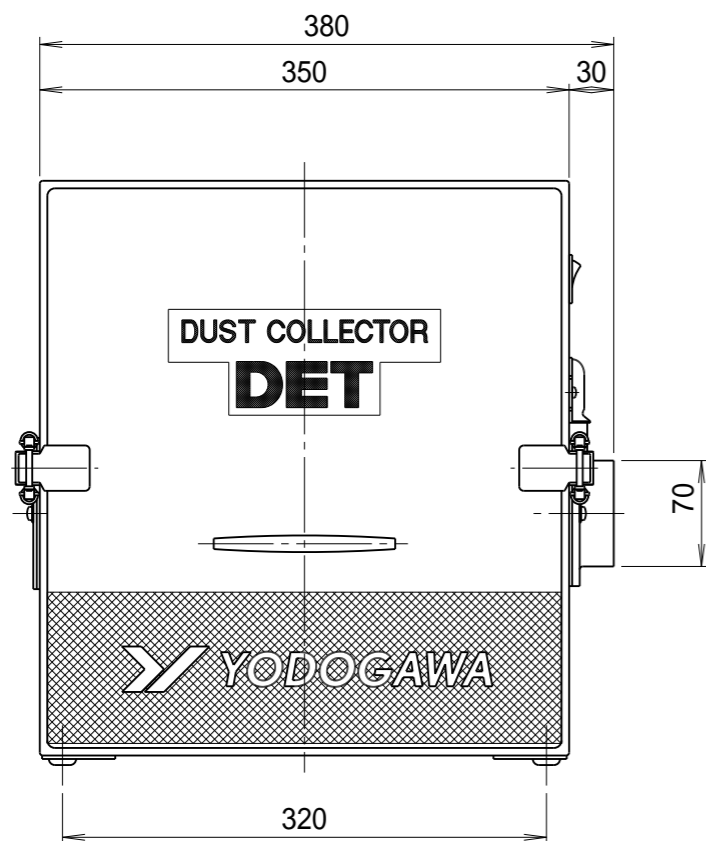

				仕 様 SPECIFICATIONS			日付 DATE	尺 度 SCALE	第3角法 3RD ANGLE PROJECTION	型 式 TYPE	
無印	2017.01.05	平面図の追加	江口	電動機 MOTOR OUT PUT	0.2kW 2P	周 波 数 (Hz) FREQUENCY	50	60	2020.01.14	1 / 5	DET200A
無印	2017.01.05	ステッカー貼付位置の変更	江口	電 源 電 圧 POWER SUPPLY	1 100V	回 転 数 (min <sup>-1</sup> ) REVOLUTION	2850	3300	製 図 DRAWN	江口	超小型高圧
無印	2006.01.05	排出口金網の角穴化	踞尾	集 塵 容 量 CAPACITY	1.2リットル	電 流 (A) CURRENT	3.0	3.0	検 査 CHECKED	踞尾	カートリッジフィルター集塵機
符号 MARK	日 付 DATE	改 訂 来 歴 REVISIONS	担 当 REVISED	絶 縁 等 級 INS. CLASS	E	静 圧 (kPa) STATIC PRESS.	0.88	1.23	承 認 APPROVED	単 位 UNIT	mm
				塗 装 色 COATING COLOR	5.8Y7.7/1.3	風 量 (m <sup>3</sup> /min) AIR CAPACITY	3.3	4.0			
				質 量 (kg) WEIGHT			22				図 番 DWG. NO.
							 YODOGAWA ELECTRIC TOOL MFG.CO.			型 式 TYPE DET200A  名 称 NAME 超小型高圧 カートリッジフィルター集塵機  図 番 DWG. NO. D12301	