

記 事
DESCRIPTION

1. サーマルプロテクター

1-1. 動作温度: 120 5

1-2. 復帰温度: 80 15

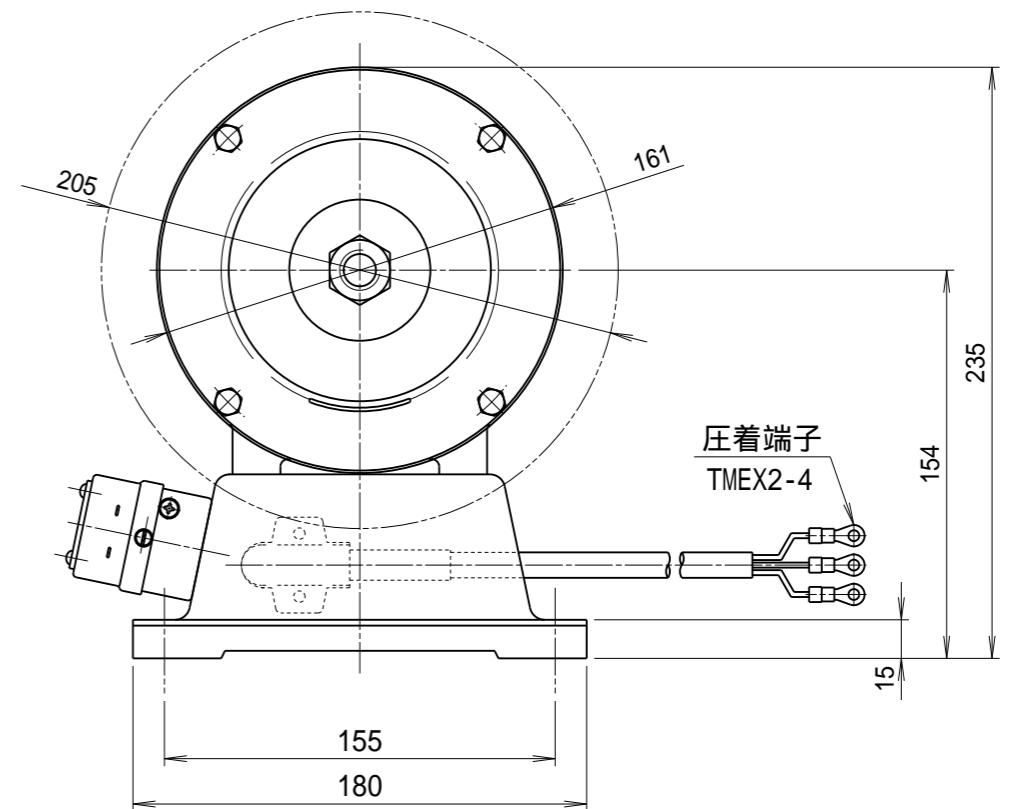
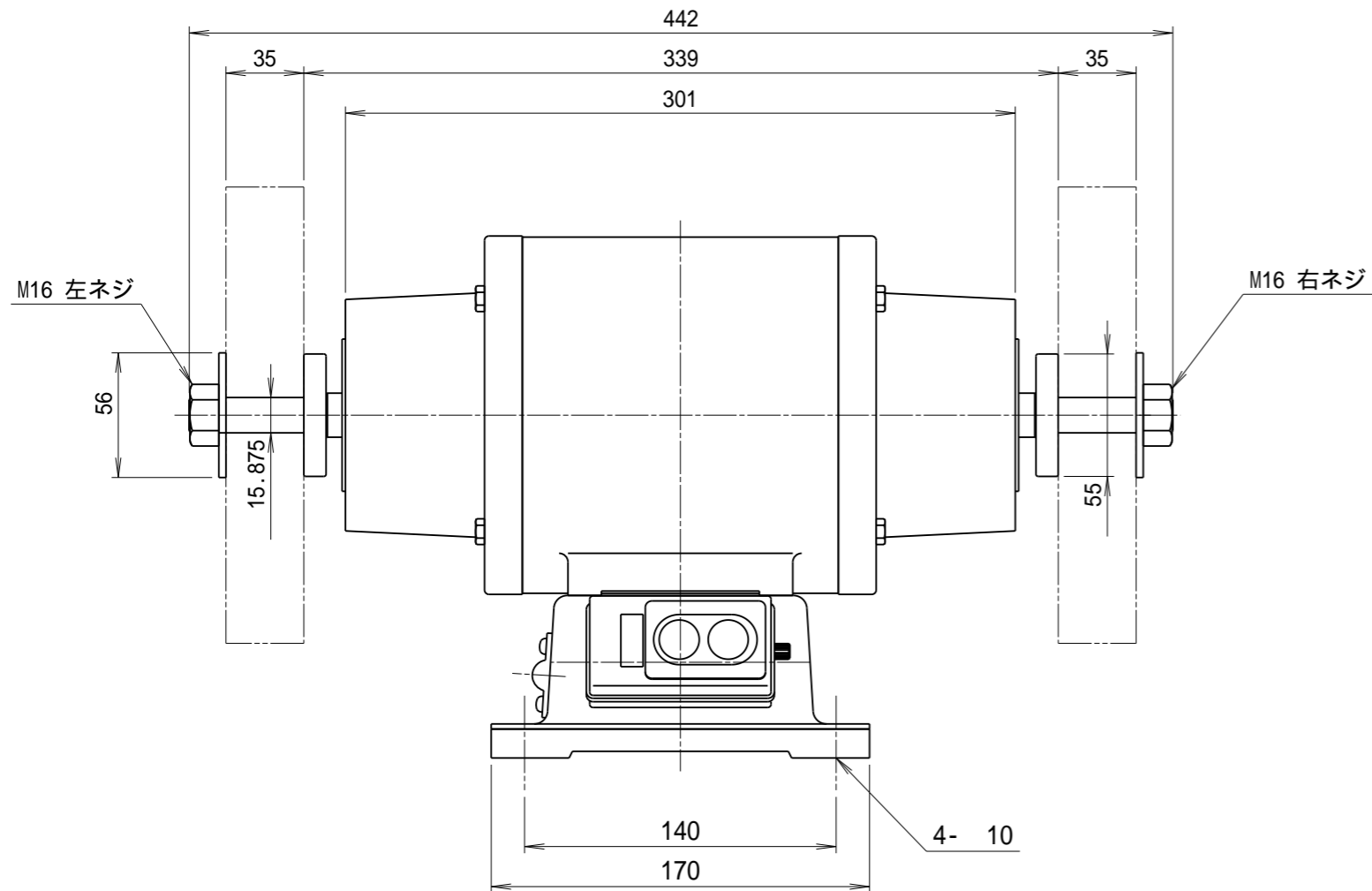

パフは付属されておりませんので、別途入手の上、取り付けをご使用ください。
パフを固定する際には必要に応じて、別途カラー等を入手の上、固定してください。

符号 MARK		日付 DATE		改訂来歴 REVISIONS		担当 REVISED		仕様 SPECIFICATIONS			日付 DATE		尺度 SCALE		第3角法 3RD ANGLE PROJECTION		型式 TYPE	
		2025.11.19						電動機 MOTOR OUTPUT 0.4kW 2P			周波数 (Hz) 50 60		1/3		第3角法 3RD ANGLE PROJECTION		YB205T	
		江口						電源電圧 POWER SUPPLY 3 200V			回転数 (min ⁻¹) 3000 3600		検図 CHECKED 踞尾		承認 APPROVED		名称 NAME	
		江口						定格 RATING S2 30min			電流 (A) 2.0 1.8		単位 UNIT mm				パフグラインダ	
		江口						絶縁等級 INS. CLASS E			パフ寸法 (mm) 205 t35 15.875		YODOGAWA				外形寸法図	
		江口						塗装色 COATING COLOR LN - 50			DIMENSIONS GRINDING WHEELS (Out Diameter Thickness Hole Diameter)		YODOGAWA ELECTRIC TOOL MFG. CO., LTD.				図番 DWG. NO. G14641	
		江口						塗量 (kg) 18										