

記 事  
DESCRIPTION

1. サーマルプロテクターの取付  
 1-1. 動作温度:120 5  
 1-2. 復帰温度:80 15

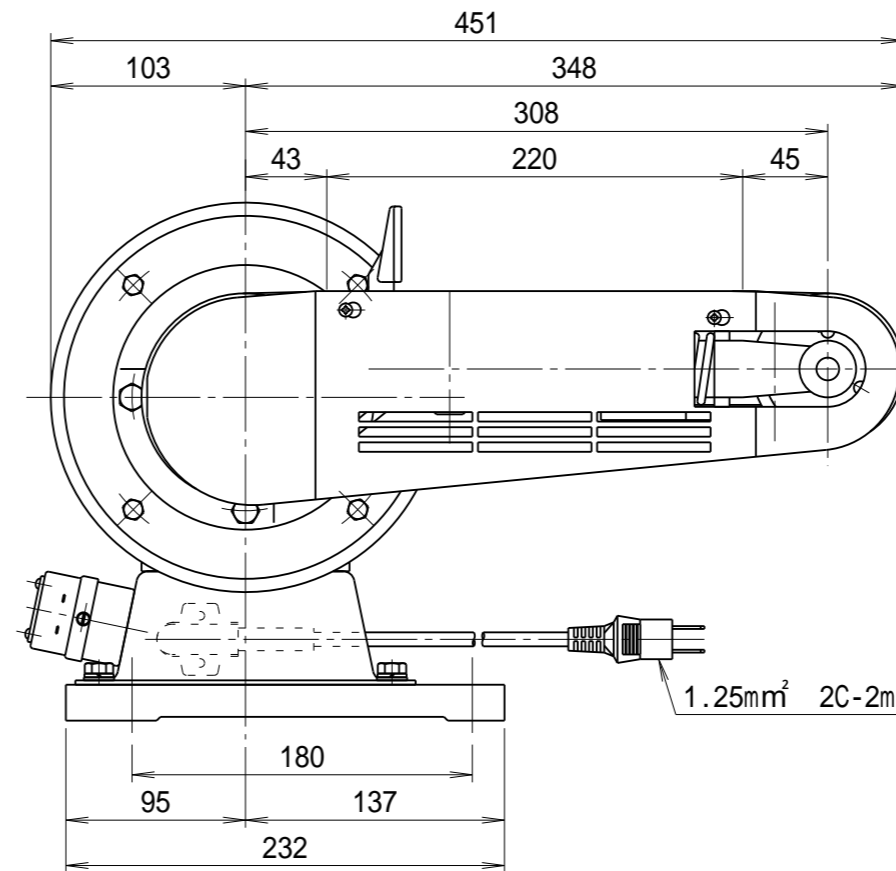
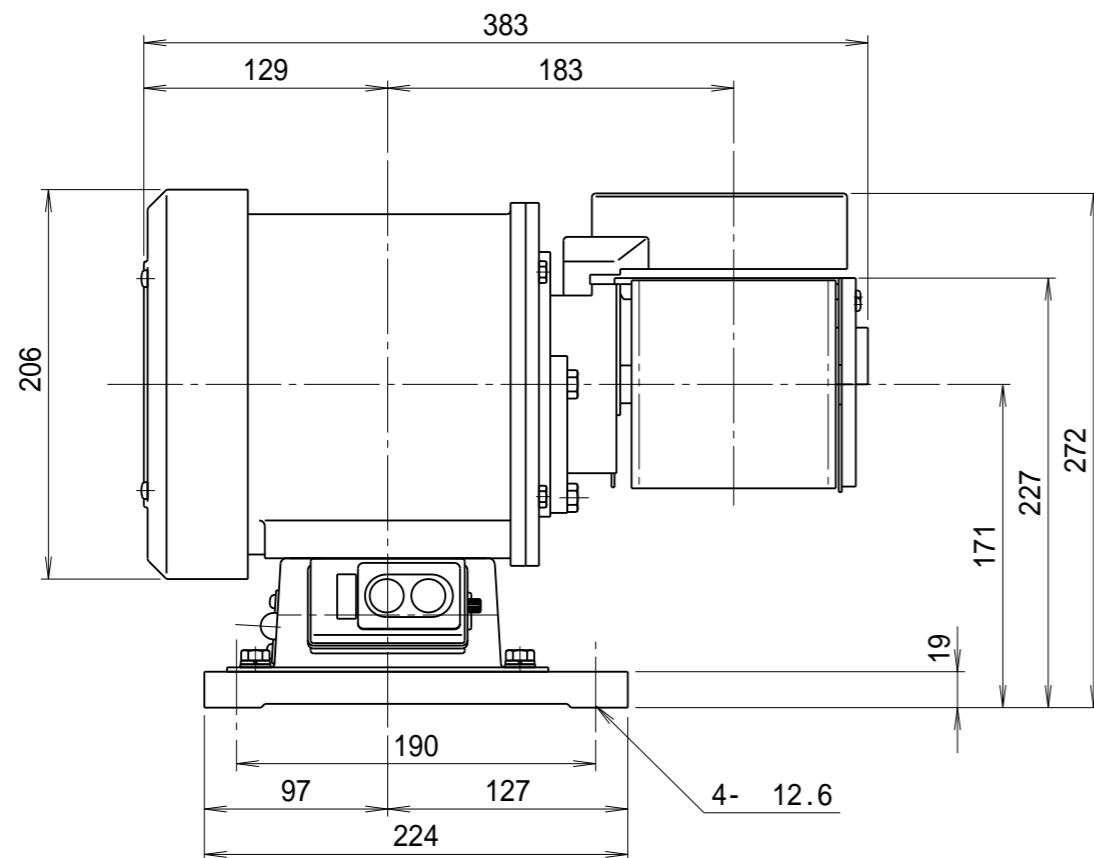
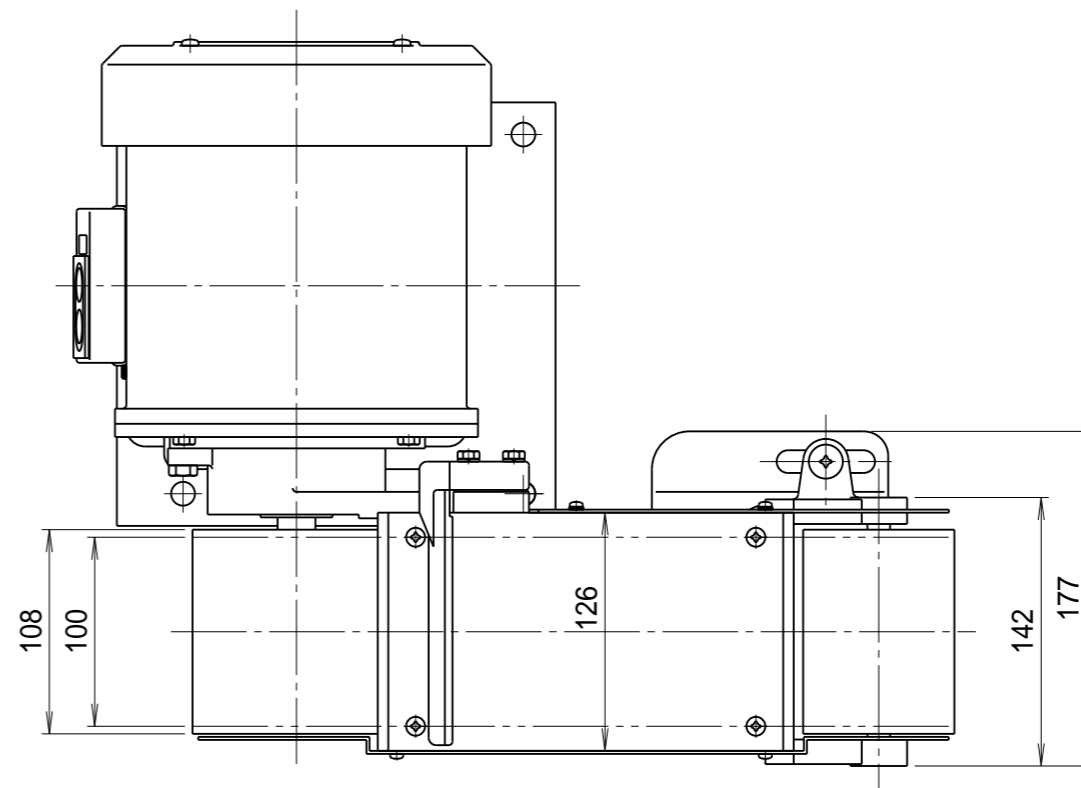

符号 MARK		日付 DATE		改訂来歴 REVISIONS		担当 REVISED		仕 様 SPECIFICATIONS			日付 DATE		尺度 SCALE		第3角法 3RD ANGLE PROJECTION		型式 TYPE	
		2020.02.03						電動機 MOTOR OUTPUT	0.4kW 4P	周波数 (Hz) FREQUENCY	50	60	1/4		3RD ANGLE PROJECTION		YS-10N	
		江口						電源電圧 POWER SUPPLY	1 100V	電流 (A) CURRENT	7.0	6.3	江口		踞尾		名称 NAME	
		江口						定 格 RATING	S2 30min	周 速 (m/s) PERIPHERAL VELOCITY	8.6	10.3	江口		承認 APPROVED		ベルトグラインダ	
		江口						絶縁等級 INS. CLASS	E	ベルトサイズ (mm)	W100 915L (Width Length)		江口		承認 APPROVED		外形寸法図	
		江口						塗 装 色 COATING COLOR	N-5	DIMENSIONS ABRASIVE BELT	W100 915L (Width Length)		江口		承認 APPROVED		図 番 DWG. NO.	
		江口						質 量 (kg) WEIGHT	30.6			江口		承認 APPROVED		G16301		